



**PREZES  
URZĘDU OCHRONY  
KONKURENCJI I KONSUMENTÓW**

DDI-2-411/07/168/02/MK

Warszawa, 20 czerwca 2002 r.

**DECYZJA Nr DDI 50/2002**

Na podstawie art. 17 w związku z art. 12 ust. 2 pkt 2 ustawy z dnia 15 grudnia 2000 r. o ochronie konkurencji i konsumentów (Dz. U. Nr 122, poz. 1319 z późn. zmianami) Prezes Urzędu Ochrony Konkurencji i Konsumentów **wydaje zgodę** na dokonanie koncentracji, polegającej na przejęciu bezpośredniej kontroli:

- przez: **ITI Media Group N.V.** z siedzibą na Curacao, Antyle Holenderskie ( spółka bezpośrednio zależna od International Trading and Investments Holdings S.A. Luxembourg z siedzibą w Luksemburgu )
- nad: **RTL 7 S.A.** z siedzibą w Luksemburgu poprzez nabycie 100% akcji w kapitale tej spółki, co spowoduje przejęcie pośredniej kontroli nad **RTL 7 Sp. z o.o.** z siedzibą w Warszawie ( obie spółki należą do grupy kapitałowej RTL Group S.A. z siedzibą w Luksemburgu ).

**UZASADNIENIE**

W dniu 25 lutego 2002 r. do Prezesa Urzędu Ochrony Konkurencji i Konsumentów wpłynęło zgłoszenie zamiaru koncentracji przedsiębiorców, polegającej na przejęciu bezpośredniej kontroli:

- przez: **ITI Media Group N.V.** z siedzibą na Curacao, Antyle Holenderskie ( spółka bezpośrednio zależna od International Trading and Investments Holdings S.A. Luxembourg z siedzibą w Luksemburgu )
- nad: **RTL 7 S.A.** z siedzibą w Luksemburgu poprzez nabycie 100% akcji w kapitale tej spółki, co spowoduje przejęcie pośredniej kontroli nad **RTL 7 Sp. z o.o.** z siedzibą w Warszawie ( obie spółki należą do grupy kapitałowej RTL Group S.A. z siedzibą w Luksemburgu ).

Z informacji zawartych w zgłoszeniu wynika, iż właściciel stacji telewizyjnej RTL 7 – spółka CLT-UFA S.A. z siedzibą w Luksemburgu (należąca do grupy RTL Group S.A.) podjęła decyzję o wycofaniu się z nadawania programu RTL 7

adresowanego do polskich telewidzów. Program RTL 7 był nadawany drogą satelitarną spoza terytorium Polski, za pośrednictwem satelity Eutelsat Hotbird 1.

Jednocześnie International Trading and Investments Holdings S.A. Luxembourg ( zwana dalej ITI ) zdecydowała o uruchomieniu kolejnego programu telewizyjnego w Polsce, za pośrednictwem TVN Sp. z o.o. z siedzibą w Warszawie, spółki w której ITI posiada mniejszościowy udział kapitałowy za pośrednictwem ITI Media Group N.V. oraz N-Vision B.V z siedzibą w Amsterdamie ( podmiot zależny od ITI Media Group N.V. ).

W dniu 26 lutego 2002 r. TVN Sp. z o.o. uzyskała od Przewodniczącego Krajowej Rady Radiofonii i Telewizji koncesję na nadawanie programu „TVN siedem” ( Nr koncesji 273/2002-T ).

Zgłoszona koncentracja jest realizowana w kilku etapach:

- 30 listopada 2001 r. ITI oraz CLT-UFA S.A. zawarły umowę o nabyciu i współpracy ( Umowa ),
- 20 grudnia 2001 r., w wykonaniu Umowy, CLT-UFA S.A., ITI oraz Entreprise des Postes et Telecommunications Luxembourg ( podmiot dysponujący transponderem na satelicie Eutelsat Hotbird ) zawarły umowę, zgodnie z którą ITI podnajęła transponder,
- obecnie, w wykonaniu Umowy, jej strony negocjują treść ostatecznych umów sprzedaży akcji RTL 7 S.A. oraz udziałów w kapitale zakładowym IP Polska Sp. z o.o.; treść tych umów nie została dotychczas ostatecznie ustalona.

Prezes Urzędu Ochrony Konkurencji i Konsumentów ustalił i zważył, co następuje:

## I. Przedsiębiorcy uczestniczący w koncentracji

1. **ITI Media Group N.V. z siedzibą na Curacao, Antyle Holenderskie** - jest spółką bezpośrednio zależną od International Trading and Investments Holdings S.A. Luxembourg z siedzibą w Luksemburgu ( ITI ).

ITI Media Group N.V. oraz ITI są spółkami holdingowymi.

ITI posiada następujące podmioty zależne z siedzibą w Polsce:

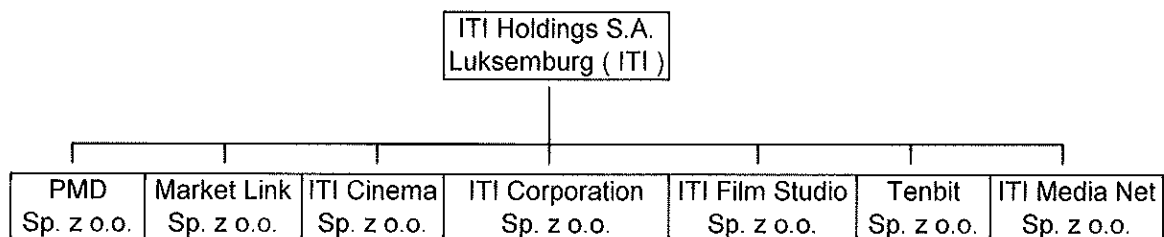

*Uproszczony schemat graficzny grupy kapitałowej ITI w Polsce.*

- PMD Sp. z o.o. z siedzibą w Warszawie - spółka zależna pośrednio – działa na rynku reprodukcji zapisanych nośników informacji; szacowany udział w rynku ok. 10%,
- Market Link Sp. z o.o. z siedzibą w Warszawie - spółka zależna pośrednio – jej statutowym przedmiotem działalności jest działalność na rynku reklamy; począwszy od I kwartału 2000 roku nie prowadzi działalności gospodarczej,
- ITI Cinema Sp. z o.o. z siedzibą w Warszawie - spółka zależna pośrednio – prowadzi działalność na następujących rynkach:
  - a) rynek produkcji filmów fabularnych; szacowany udział w rynku ok. 1%
  - b) rynek dystrybucji filmów kinowych; szacowany udział w rynku ok. 3,3%
  - c) rynek dystrybucji video ( DVD, VHS ); szacowany udział w rynku ok. 3,3%,
- ITI Corporation Sp. z o.o. z siedzibą w Warszawie - spółka zależna bezpośrednio – działa na rynku doradztwa w zakresie prowadzenia działalności gospodarczej i zarządzania oraz doradztwa finansowego; szacowany udział w rynku: poniżej 0,5%,
- ITI Film Studio Sp. z o.o. z siedzibą w Warszawie - spółka zależna pośrednio - prowadzi działalność na następujących rynkach:
  - a) rynek produkcji filmów oraz nagrań video – rynek seriali telewizyjnych; szacowany udział w rynku ok. 5%
  - b) rynek postprodukcji; szacowany udział w rynku ok. 30%
  - c) rynek filmów reklamowych; szacowany udział w rynku ok. 15%
  - d) rynek udźwiękowienia filmów; szacowany udział w rynku ok. 25%,
- Tenbit Sp. z o.o. z siedzibą w Warszawie - spółka zależna pośrednio – działa na rynku usług internetowych; szacowany udział w rynku ok. 1%,
- ITI Media Net Sp. z o.o. z siedzibą w Warszawie - spółka zależna pośrednio – obecnie nie prowadzi działalności.

2. **RTL 7 S.A. z siedzibą w Luksemburgu** jest spółką należącą do grupy kapitałowej RTL Group S.A. z siedzibą w Luksemburgu.

RTL Group S.A. jest spółką holdingową dla spółek operacyjnych działających na rynku radiowo-telewizyjnym oraz nowych mediów.

Uproszczony schemat graficzny grupy kapitałowej RTL Group S.A.

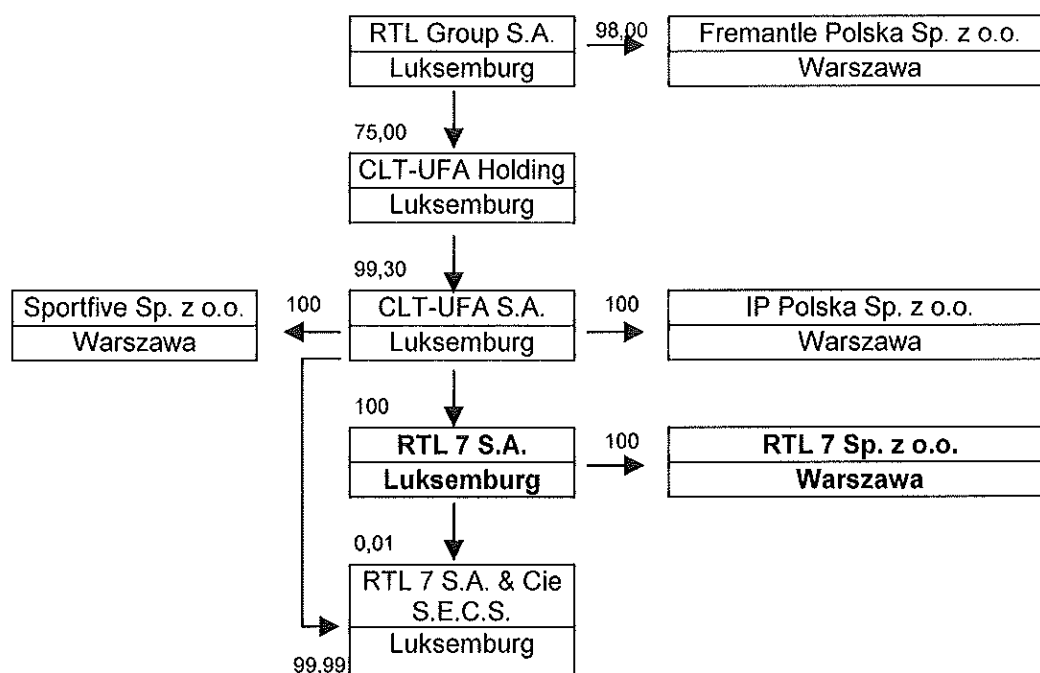

Grupa kapitałowa RTL Group S.A. poprzez spółkę CLT-UFA S.A. z siedzibą w Luksemburgu prowadzi działalność radiową, telewizyjną oraz inwestycyjną. CLT-UFA S.A. jest także przedsiębiorcą dominującym w stosunku do spółki RTL 7 S.A., nad którą nastąpi przejęcie kontroli w wyniku dokonania zgłoszonej koncentracji.

RTL 7 S.A. posiada dwa podmioty zależne:

- spółkę komandytową prawa luksemburskiego RTL 7 S.A. & Cie S.E.C.S. z siedzibą w Luksemburgu, oraz
- spółkę **RTL 7 Sp. z o.o.** z siedzibą w Warszawie.

Z informacji zawartych w zgłoszeniu wynika, iż działalność spółki RTL 7 S.A. polega na tym, iż jest ona partnerem zarządzającym w spółce komandytowej prawa luksemburskiego RTL 7 S.A. & Cie S.E.C.S. z siedzibą w Luksemburgu, która to spółka jest nadawcą programu telewizyjnego RTL 7 skierowanego do polskich widzów.

Z kolei polska spółka **RTL 7 Sp. z o.o.** została utworzona w celu prowadzenia działalności konsultingowej w zakresie polskiego rynku telewizyjnego oraz zawartości programowej kanału telewizyjnego RTL 7, wyłącznie na rzecz nadawcy tego kanału tj. spółki RTL 7 S.A. & Cie S.E.C.S.

RTL 7 S.A. nie posiada innych podmiotów zależnych poza spółkami: RTL 7 S.A. & Cie S.E.C.S. oraz RTL 7 Sp. z o.o.

Natomiast grupa kapitałowa RTL Group S.A., poza ww. spółką RTL 7 Sp. z o.o., posiada w Polsce następujące podmioty zależne :

- IP Polska Sp. z o.o. z siedzibą w Warszawie, która prowadziła działalność na rynku pośrednictwa w sprzedaży telewizyjnego czasu reklamowego nadawcy programu RTL7, którym jest RTL 7 S.A. & Cie S.E.C.S. Obecnie IP Polska Sp. z o.o. zaprzestaje prowadzenia działalności gospodarczej. Wynika to z faktu, iż jest ona również przejmowana przez ITI Media Group N.V. ( koncentracja ta jest przedmiotem odrębnej decyzji Prezesa Urzędu ),
- Fremantle Polska Sp. z o.o. z siedzibą w Warszawie, która prowadzi działalność na rynku produkcji telewizyjnej; w świetle informacji udzielonych przez zgłaszającego jej udział w rynku jest nieznaczący, natomiast najsilniejszą pozycję na tym rynku posiada Telewizja Polska S.A. z siedzibą w Warszawie,
- Sportfive Sp. z o.o. z siedzibą w Warszawie, która prowadzi działalność na rynku reklamy. Obecnie jej działalność polega na dysponowaniu prawami marketingowymi do polskiej reprezentacji piłki nożnej w zakresie zarządzania powierzchnią reklamową na zasadach wyłączności. Ze względu na przedmiotową wyłączność nie działa ona obecnie w warunkach konkurencji.

## II. Opis koncentracji

Zgłoszona koncentracja polega na zamiarze przejęcia przez ITI Media Group N.V. kontroli nad RTL 7 S.A. poprzez nabycie 100% akcji w kapitale akcyjnym tej spółki, a tym samym spełnia przesłanki z art. 12 ust. 2 pkt 2 ustawy *o ochronie konkurencji i konsumentów*, zwanej dalej Ustawą.

W świetle informacji zawartych w zgłoszeniu zamiaru koncentracji łączny obrót przedsiębiorców uczestniczących w koncentracji w roku 2001 przekroczył równowartość 50 000 000 euro. Wobec powyższego, została również spełniona przesłanka z art. 12 ust. 1 Ustawy.

## III. Ocena koncentracji

W świetle art. 1 ust. 2 Ustawy należy ocenić, czy zgłoszona koncentracja wywołuje lub może wywoływać skutki na terytorium Rzeczypospolitej Polskiej.

Z informacji zawartych w zgłoszeniu wynika, iż przedmiotowa koncentracja wywołuje skutki na terytorium Polski, ponieważ w wyniku jej dokonania nastąpi przejęcie pośredniej kontroli nad spółką mającą siedzibę w Warszawie - **RTL 7 Sp. z o.o.**

### 1. Rynek właściwy

Prezes Urzędu, po przeanalizowaniu materiału zgromadzonego w sprawie, uznał, zgodnie z twierdzeniami zgłaszającego, że rynkiem właściwym dla omawia-

nej koncentracji będzie rynek, na którym działa RTL 7 Sp. z o.o. tj. rynek usług konsultingowych świadczonych wyłącznie na rzecz nadawcy programu RTL 7 tj. spółki RTL 7 S.A. & Cie S.F.C.S. w zakresie polskiego rynku telewizyjnego oraz w zakresie zawartości programowej RTL 7.

Należy podkreślić, iż grupa ITI nie posiada podmiotów zależnych w Polsce działających na tak zdefiniowanym rynku właściwym.

Wobec powyższego, jedynym przedsiębiorcą uczestniczącym w zgłoszonej koncentracji, który prowadzi działalność na tak zdefiniowanym rynku właściwym jest RTL 7 Sp. z o.o.

## 2. Skutki koncentracji

Program telewizyjny RTL 7 adresowany do polskich telewidzów, nadawany był drogą satelitarną spoza terytorium Polski za pośrednictwem satelity. Podstawę prawną dla jego rozpowszechniania stanowiła umowa międzynarodowa o telewizji transgranicznej. Większość komercyjnych stacji telewizyjnych w Polsce ( np. TVN, Polsat, TV Puls ) prowadzi swą działalność na podstawie koncesji udzielanych przez Przewodniczącą Krajowej Rady Radiofonii i Telewizji. W związku z powyższym sposób nadawania programu telewizyjnego RTL 7 zdecydowanie różnił się od sposobu rozpowszechniania takich programów jak Polsat czy TVN.

Podstawowa różnica polega na tym, iż nadawcami programów takich jak Polsat i TVN są spółki: odpowiednio Telewizja Polsat S.A. i TVN Sp. z o.o., które mają swe siedziby na terytorium Polski. W następstwie tego, cała działalność związana z rozpowszechnianiem programów takich jak Polsat i TVN ma miejsce w Polsce. Wykonywana jest ona w całości przez nadawców, posiadających koncesje, bądź też pewne aspekty tej działalności ( np. sprzedaż czasu reklamowego ) powierzone są tworzonym w tym celu spółkom, całkowicie zależnym od spółek nadawców.

W przypadku programu RTL 7 sytuacja przedstawiała się w sposób odmienny. Jego nadawcą była bowiem spółka RTL 7 S.A. & Cie S.F.C.S. z siedzibą w Luksemburgu. Partnerem zarządzającym w tej spółce, a zarazem podmiotem posiadającym nad nią kontrolę jest spółka (należąca do tej samej grupy kapitałowej) RTL 7 S.A. także z siedzibą w Luksemburgu, nad którą nastąpi przejęcie kontroli w wyniku realizacji zgłoszonej koncentracji.

Ponieważ nadawcą programu adresowanego do polskich telewidzów była spółka luksemburska, utworzona została kolejna spółka należąca do tej samej grupy kapitałowej, tj. RTL 7 Sp. z o.o. z siedzibą w Polsce - całkowicie zależna od RTL 7 S.A. Celem utworzenia tej polskiej spółki było prowadzenie działalności **wyłącznie** na rzecz nadawcy programu RTL 7 w zakresie polskiego rynku telewizyjnego oraz w zakresie zawartości programowej RTL 7.

Ze względu na wyłączność usług świadczonych przez RTL 7 Sp. z o.o. na rzecz RTL 7 S.A. & Cie S.E.C.S. (nadawcy programu RTL 7), RTL 7 Sp. z o.o. nie działała w warunkach konkurencji. Obecnie, w świetle informacji zawartych w zgłoszeniu, RTL 7 Sp. z o.o. zaprzestaje prowadzenia działalności gospodarczej.

Ponadto, żaden z pozostałych przedsiębiorców biorących bezpośrednio lub pośrednio udział w zgłoszonej koncentracji nie prowadzi działalności na rynku właściwym.

Z uwagi na to, iż spółki należące do grupy kapitałowej ITI posiadające siedzibę w Polsce nie prowadzą działalności na rynku właściwym, zgłoszona koncentracja nie wzmocni potencjału gospodarczego grupy ITI na przedmiotowym rynku.

W kontekście powyższego, Prezes Urzędu uznaje, iż w wyniku zgłoszonej koncentracji nie powstanie, a tym bardziej nie umocni się pozycja dominująca na rynku właściwym i w skutek tego konkurencja na rynku nie zostanie istotnie ograniczona.

Wobec powyższego orzeczono jak w sentencji.

Od niniejszej decyzji, na podstawie art. 78 ust. 1 Ustawy, stronie przysługuje odwołanie do Sądu Okręgowego w Warszawie - Sądu Antymonopolowego za pośrednictwem Prezesa Urzędu Ochrony Konkurencji i Konsumentów, w terminie dwóch tygodni od dnia doręczenia.

Z upoważnienia Prezesa  
Urzędu Ochrony Konkurencji  
i Konsumentów

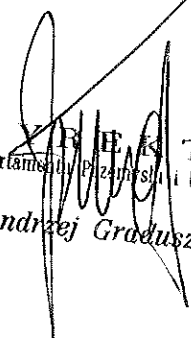
  
**D Y R E K T O R**  
Departamentu Przemysłu i Infrastruktury  
*Andrzej Graduszyński*

Otrzymuje:

Pan Robert A. Kozłowski  
*pełnomocnik*  
ITI Media Group N.V.

Altheimer & Gray Polska Sp. z o.o.  
Warszawskie Centrum Finansowe, VIIIp.  
Ul. Emilii Plater 53  
00-113 Warszawa