



**PREZES
URZĘDU OCHRONY
KONKURENCJI I KONSUMENTÓW**

DDI-2-411/06/159/02/MK

Warszawa, 20 czerwca 2002 r.

DECYZJA Nr DDI 49/2002

Na podstawie art. 17 w związku z art. 12 ust. 2 pkt 2 ustawy z dnia 15 grudnia 2000 r. o ochronie konkurencji i konsumentów (Dz. U. Nr 122, poz. 1319 z późn. zmianami) Prezes Urzędu Ochrony Konkurencji i Konsumentów **wydaje zgodę** na dokonanie koncentracji, polegającej na przejęciu bezpośredniej kontroli:

- przez: **ITI Media Group N.V.** z siedzibą na Curacao, Antyle Holenderskie (spółka zależna od International Trading and Investments Holdings S.A. Luxembourg z siedzibą w Luksemburgu)
 - nad: **IP Polska Sp. z o.o.** z siedzibą w Warszawie (spółka należąca do grupy kapitałowej RTL Group S.A. z siedzibą w Luksemburgu)
- poprzez nabycie 100% udziałów w kapitale tej spółki.

UZASADNIENIE

W dniu 25 lutego 2002 r. do Prezesa Urzędu Ochrony Konkurencji i Konsumentów wpłynęło zgłoszenie zamiaru koncentracji przedsiębiorców, polegającej na przejęciu bezpośredniej kontroli:

- przez: **ITI Media Group N.V.** z siedzibą na Curacao, Antyle Holenderskie (spółka bezpośrednio zależna od International Trading and Investments Holdings S.A. Luxembourg z siedzibą w Luksemburgu)
 - nad: **IP Polska Sp. z o.o.** z siedzibą w Warszawie (spółka należąca do grupy kapitałowej RTL Group S.A. z siedzibą w Luksemburgu)
- poprzez nabycie 100% udziałów na zgromadzeniu wspólników tej spółki.

Z informacji zawartych w zgłoszeniu wynika, iż właściciel stacji telewizyjnej RTL 7 – spółka CLT-UFA S.A. z siedzibą w Luksemburgu (należąca do grupy RTL Group S.A.), podjęła decyzję o wycofaniu się z nadawania programu RTL 7

adresowanego do polskich widzów. Program RTL 7 był nadawany drogą satelitarną spoza terytorium Polski, za pośrednictwem satelity Eutelsat Hotbird 1.

Jednocześnie International Trading and Investments Holdings S.A. Luxembourg (zwana dalej ITI) zdecydowała o uruchomieniu kolejnego programu telewizyjnego w Polsce, za pośrednictwem TVN Sp. z o.o. z siedzibą w Warszawie, spółki w której ITI posiada mniejszościowy udział kapitałowy za pośrednictwem ITI Media Group N.V. oraz N-Vision B.V z siedzibą w Amsterdamie (podmiot zależny od ITI Media Group N.V.)

W dniu 26 lutego 2002 r. TVN Sp. z o.o. uzyskała od Przewodniczącego Krajowej Rady Radiofonii i Telewizji koncesję na nadawanie programu „TVN siedem” (Nr koncesji 273/2002-T).

Zgłoszona koncentracja jest realizowana w kilku etapach:

- 30 listopada 2001 r. ITI oraz CLT-UFA S.A. zawarły umowę o nabyciu i współpracy (Umowa),
- 20 grudnia 2001 r., w wykonaniu Umowy, CLT-UFA S.A., ITI oraz Entreprise des Postes et Telecommunications Luxembourg (podmiot dysponujący transponderem na satelicie Eutelsat Hotbird) zawarły umowę, zgodnie z którą ITI podnajęła transponder,
- obecnie, w wykonaniu Umowy, jej strony negocjują treść ostatecznych umów sprzedaży udziałów w kapitale zakładowym IP Polska Sp. z o.o. oraz akcji w RTL 7 S.A.; treść tych umów nie została dotychczas ostatecznie ustalona.

Prezes Urzędu Ochrony Konkurencji i Konsumentów ustalił i zważył co, następuje:

I. Przedsiębiorcy uczestniczący w koncentracji

1. ITI Media Group N.V. z siedzibą na Curacao, Antyle Holenderskie - jest spółką bezpośrednio zależną od International Trading and Investments Holdings S.A. Luxembourg z siedzibą w Luksemburgu (ITI).

ITI Media Group N.V. oraz ITI są spółkami holdingowymi.

ITI posiada następujące podmioty zależne z siedzibą w Polsce:

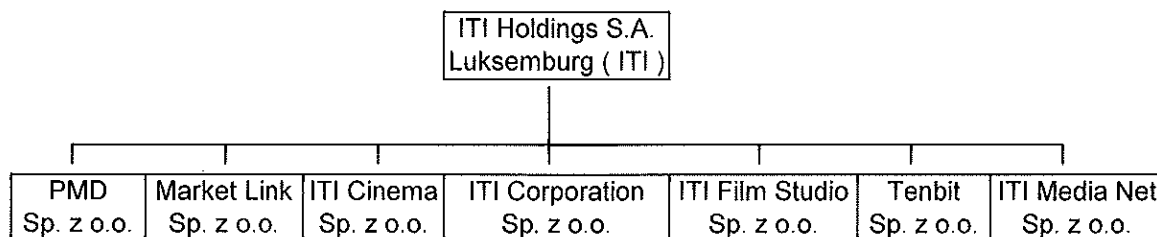

Uproszczony schemat graficzny grupy kapitałowej ITI w Polsce.

- PMD Sp. z o.o. z siedzibą w Warszawie - spółka zależna pośrednio – działa na rynku reprodukcji zapisanych nośników informacji; szacowany udział w rynku ok. 10%,
- Market Link Sp. z o.o. z siedzibą w Warszawie - spółka zależna pośrednio – jej statutowym przedmiotem działalności jest działalność na rynku reklamy; począwszy od I kwartału 2000 roku nie prowadzi działalności gospodarczej,
- ITI Cinema Sp. z o.o. z siedzibą w Warszawie - spółka zależna pośrednio – prowadzi działalność na następujących rynkach:
 - a) rynek produkcji filmów fabularnych; szacowany udział w rynku ok. 1%
 - b) rynek dystrybucji filmów kinowych; szacowany udział w rynku ok. 3,3%
 - c) rynek dystrybucji video (DVD, VHS); szacowany udział w rynku ok. 3,3%,
- ITI Corporation Sp. z o.o. z siedzibą w Warszawie - spółka zależna bezpośrednio – działa na rynku doradztwa w zakresie prowadzenia działalności gospodarczej i zarządzania oraz doradztwa finansowego; szacowany udział w rynku: poniżej 0,5%,
- ITI Film Studio Sp. z o.o. z siedzibą w Warszawie - spółka zależna pośrednio - prowadzi działalność na następujących rynkach:
 - a) rynek produkcji filmów oraz nagrań video – rynek seriali telewizyjnych; szacowany udział w rynku ok. 5%
 - b) rynek postprodukcji; szacowany udział w rynku ok. 30%
 - c) rynek filmów reklamowych; szacowany udział w rynku ok. 15%
 - d) rynek udźwiękowienia filmów; szacowany udział w rynku ok. 25%,
- Tenbit Sp. z o.o. z siedzibą w Warszawie - spółka zależna pośrednio – działa na rynku usług internetowych; szacowany udział w rynku ok. 1%,
- ITI Media Net Sp. z o.o. z siedzibą w Warszawie - spółka zależna pośrednio – obecnie nie prowadzi działalności.

2. **IP Polska Sp. z o.o. z siedzibą w Warszawie** jest spółką należącą do grupy kapitałowej RTL Group S.A. z siedzibą w Luksemburgu.

RTL Group S.A. jest spółką holdingową dla spółek operacyjnych działających na rynku radiowo-telewizyjnym oraz nowych mediów.

Uproszczony schemat graficzny grupy kapitałowej RTL Group S.A.

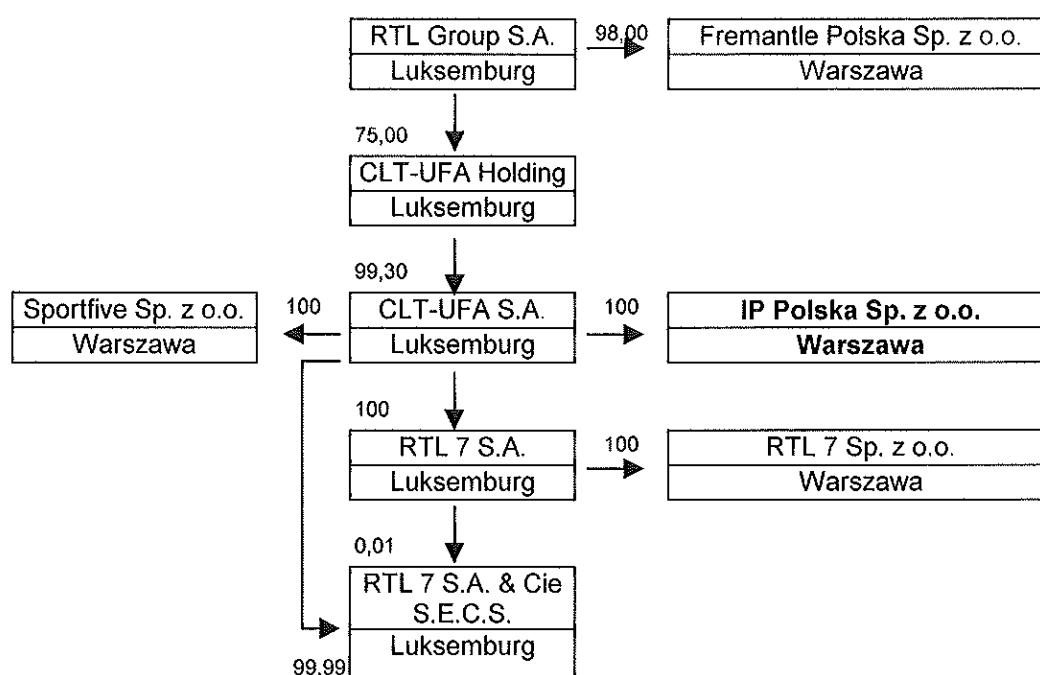

Grupa kapitałowa RTL Group S.A. poprzez spółkę CLT-UFA S.A. z siedzibą w Luksemburgu prowadzi działalność radiową, telewizyjną oraz inwestycyjną. CLT-UFA S.A. jest przedsiębiorcą pośrednio dominującym w stosunku do spółki IP Polska Sp. z o.o., nad którą nastąpi przejęcie kontroli w wyniku dokonania zgłoszonej koncentracji. Jednocześnie CLT-UFA S.A. jest także przedsiębiorcą pośrednio dominującym w stosunku do RTL 7 S.A. & Cie S.E.C.S. z siedzibą w Luksemburgu, która jest nadawcą polskojęzycznego programu telewizyjnego RTL 7.

Z informacji zawartych w zgłoszeniu wynika, iż spółka IP Polska Sp. z o.o. prowadziła działalność na rynku pośrednictwa w sprzedaży telewizyjnego czasu reklamowego nadawcy programu RTL7, którym jest RTL 7 S.A. & Cie S.E.C.S. Obecnie IP Polska Sp. z o.o. zaprzestaje prowadzenia działalności gospodarczej.

Grupa kapitałowa RTL Group S.A., poza ww. spółką IP Polska Sp. z o.o., posiada w Polsce następujące podmioty zależne :

- RTL 7 Sp. z o.o. z siedzibą w Warszawie - została utworzona w celu prowadzenia działalności konsultingowej w zakresie polskiego rynku telewizyjnego oraz zawartości programowej kanału telewizyjnego RTL 7, wyłącznie na rzecz nadawcy tego kanału tj. spółki RTL 7 S.A. & Cie S.E.C.S. Obecnie RTL 7 Sp. z o.o. zaprzestaje prowadzenia działalności gospodarczej. Wynika to z faktu, iż

jest ona również pośrednio przejmowana przez ITI Media Group N.V. (koncentracja ta jest przedmiotem odrębnej decyzji Prezesa Urzędu),

- Fremantle Polska Sp. z o.o. z siedzibą w Warszawie, która prowadzi działalność na rynku produkcji telewizyjnej; w świetle informacji udzielonych przez zgłaszającego jej udział w rynku jest nieznaczny, natomiast najsilniejszą pozycję na tym rynku posiada Telewizja Polska S.A. z siedzibą w Warszawie,
- Sportfive Sp. z o.o. z siedzibą w Warszawie, która prowadzi działalność na rynku reklamy. Obecnie jej działalność polega na dysponowaniu prawami marketingowymi do polskiej reprezentacji piłki nożnej w zakresie zarządzania powierzchniową reklamową na zasadach wyłączności. Ze względu na przedmiotową wyłączność nie działa ona obecnie w warunkach konkurencji.

II. Opis koncentracji

Zgłoszona koncentracja polega na zamiarze przejęcia przez ITI Media Group N.V. kontroli nad IP Polska Sp. z o.o. poprzez nabycie 100% udziałów tej spółki, a tym samym spełnia przesłanki z art. 12 ust. 2 pkt 2 ustawy *o ochronie konkurencji i konsumentów*, zwanej dalej Ustawą.

W świetle informacji zawartych w zgłoszeniu zamiaru koncentracji łączny obrót przedsiębiorców uczestniczących w koncentracji w roku 2001 przekroczył równowartość 50 000 000 euro. Wobec powyższego, została również spełniona przesłanka z art. 12 ust. 1 Ustawy.

III. Ocena koncentracji

W świetle art. 1 ust. 2 Ustawy należy ocenić, czy zgłoszona koncentracja wywołuje lub może wywoływać skutki na terytorium Rzeczypospolitej Polskiej.

Z informacji zawartych w zgłoszeniu wynika, iż przedmiotowa koncentracja wywołuje skutki na terytorium Polski, ponieważ w wyniku jej dokonania nastąpi przejęcie bezpośredniej kontroli nad spółką mającą siedzibę w Warszawie - **IP Polska Sp. z o.o.**

1. Rynek właściwy

Prezes Urzędu, po przeanalizowaniu materiału zgromadzonego w sprawie, uznał, że rynkiem właściwym dla omawianej koncentracji będzie rynek pośrednictwa w sprzedaży czasu reklamowego polskojęzycznych stacji telewizyjnych.

2. Skutki koncentracji

IP Polska Sp. z o.o. prowadziła działalność na rynku pośrednictwa w sprzedaży telewizyjnego czasu reklamowego nadawcy programu RTL7, którym jest luksemburska spółka RTL 7 S.A. & Cie S.E.C.S. Obecnie, w świetle informacji poda-

nych przez zgłaszającego, IP Polska Sp. z o.o. zaprzestaje prowadzenia działalności gospodarczej.

Inni nadawcy polskojęzycznych programów telewizyjnych także sprzedają większość swojego czasu reklamowego poprzez wyspecjalizowane w tym zakresie podmioty (domy mediowe, agencje). Jak wynika z informacji zawartych w zgłoszeniu, IP Polska Sp. z o.o. była właśnie jednym z działających na rynku polskim domów mediowych. Szacunkowy udział IP Polska Sp. z o.o. w powyżej zdefiniowanym rynku właściwym wynosił ostatnio 2,5-3%.

Rynek właściwy charakteryzuje się dużym rozproszeniem oraz znacznym stopniem konkurencyjności. Wynika to z wielości działających na nim podmiotów i ich udziałów w rynku. Do największych należą:

- OMD Poland Optimum Media Sp. z o.o. z siedzibą w Warszawie (posiadający ok. 12-14% udziału w rynku właściwym)
- Universal McCann Sp. z o.o. z siedzibą w Warszawie (posiadający ok. 10-12% udziału w rynku właściwym)
- Mediacom Warszawa z siedzibą w Warszawie (posiadającym ok. 10-11% udziału w rynku właściwym)
- Initiative Media Warszawa z siedzibą w Warszawie (posiadający ok. 8-9% udziału w rynku właściwym)
- Optimedia Poland Sp. z o.o. z siedzibą w Warszawie (posiadający ok. 7-8% udziału w rynku właściwym)
- MindShare Polska Sp. z o.o. z siedzibą w Warszawie (posiadający ok. 6-7% udziału w rynku właściwym)
- Media Direction z siedzibą w Warszawie (posiadający ok. 5-6% udziału w rynku właściwym).

Taka struktura rynku właściwego stanowi gwarancję dalszego istnienia na nim konkurencji i wyklucza możliwość uzyskania przez IP Polska Sp. z o.o. pozycji dominującej.

Istotny jest również fakt, iż IP Polska Sp. z o.o. świadczyła swoje usługi wyłącznie na rzecz nadawcy programu telewizyjnego RTL 7. Oznacza to, iż żaden inny przedsiębiorca działający na rynku właściwym nie pośredniczył w sprzedaży telewizyjnego czasu reklamowego nadawcy programu RTL7. Jednocześnie IP Polska Sp. z o.o. nie pośredniczyła w sprzedaży czasu reklamowego na rzecz innych kanałów telewizyjnych niż RTL 7. Mając na uwadze, iż program RTL 7 przestał być nadawany oraz zważywszy na twierdzenia zgłaszającego, zgodnie z którymi, IP Polska Sp. z o.o. zaprzestaje prowadzenia działalności gospodarczej, należy stwierdzić, iż po dokonaniu zgłoszonej koncentracji opisane powyżej otoczenie konkurencyjne na rynku właściwym nie ulegnie zmianie.

Ponadto, należy podkreślić, iż ITI nie posiada podmiotów zależnych w Polsce działających na tak zdefiniowanym rynku właściwym, wobec czego, jedynym przedsiębiorcą uczestniczącym w zgłoszonej koncentracji, który prowadził działalność na tak zdefiniowanym rynku właściwym jest IP Polska Sp. z o.o.

W kontekście powyższego, Prezes Urzędu uznaje, iż w wyniku zgłoszonej koncentracji nie powstanie, a tym bardziej nie umocni się pozycja dominująca na rynku i w skutek tego konkurencja na rynku nie zostanie istotnie ograniczona.

Wobec powyższego orzeczono jak w sentencji.

Od niniejszej decyzji, na podstawie art. 78 ust. 1 Ustawy, stronie przysługuje odwołanie do Sądu Okręgowego w Warszawie - Sądu Antymonopolowego za pośrednictwem Prezesa Urzędu Ochrony Konkurencji i Konsumentów, w terminie dwóch tygodni od dnia doręczenia.

Z upoważnienia Prezesa
Urzędu Ochrony Konkurencji
i Konsumentów

D Y R E K T O R
Departamentu Przemysłu i Infrastruktury

Andrzej Gruduszyński

Otrzymuje:

Pan Robert A. Kozłowski
pełnomocnik
ITI Media Group N.V.

Altheimer & Gray Polska Sp. z o.o.
Warszawskie Centrum Finansowe, VIIIp.
Ul. Emilii Plater 53
00-113 Warszawa